





HANDLEIDING - MODE D'EMPLOI - MANUAL

**WD135I** (722316562)

**Diesel verwarming**  
**Chauffage diesel**  
**Diesel heater**

-  P.02 Gelieve te lezen en voor later gebruik bewaren
-  P.10 Veuillez lire et conserver pour consultation ultérieure
-  P.18 Please read and keep for future reference

## Inhoud

1 Veiligheid.....	2
2 Technische gegevens en omschrijving.....	4
3 Werkingsprincipe.....	5
4 Montage.....	6
5 Brandstof.....	6
6 Bediening.....	6
7 Onderhoud.....	7
8 Langdurige opslag.....	8
9 Foutweergave.....	8
10 Preventief onderhoud.....	9
11 Probleemidentificatie.....	9
12 Onderdelen.....	26
13 EG conformiteitsverklaring.....	27

## 1 Veiligheid



### AANDACHT!

Lees en begrijp alle instructies in deze handleiding voordat u de verwarming monteert, bedient of onderhoudt. Zorg ervoor dat u de instructies en waarschuwingen die bij het apparaat meegeleverd zijn in acht neemt. Het niet naleven van deze instructies kan leiden tot brand of een explosie, die materiële schade en ernstige of dodelijke letsels kan veroorzaken.



### GEVAAR!

- Gebruik deze verwarming nooit in een ruimte die ontvlambare dampen kunnen bevatten. Gevaar voor explosie, brand en verbranding.
  - Zorg altijd voor voldoende ventilatie tijdens het gebruik van het apparaat. Gebruik de verwarming alleen in goed geventileerde ruimtes, de lucht moet tijdens gebruik regelmatig ververs worden (tweemaal per uur, onvoldoende verbranding door een gebrek aan zuurstof kan koolmonoxidevergiftiging veroorzaken).
  - Stel het apparaat niet bloot aan regen of sneeuw, gebruik het nooit in vochtige plaatsen.
  - Haal de stekker uit het stopcontact voordat u het apparaat onderhoudt of controleert.
  - Gevaar voor brand, verbranding, inademing en explosie. Bewaar brandbare stoffen zoals bouwmaterialen, papier of karton op een veilige afstand van de verwarming. Gebruik de verwarming nooit in plaatsen die benzine, oplosmiddelen, verf verdunners, stofdeeltjes, vluchtige of in de lucht zwevende brandbare stoffen of onbekende chemicaliën.
  - Dit is een draagbare verwarming zonder ventilatie. Deze gebruikt de lucht (zuurstof) uit het gebied waar ze gebruikt wordt. Er moet voldoende verbrandingslucht en ventilatielucht aanwezig zijn.
  - Gebruik het apparaat niet in woningen en vrijetijdsvoertuigen.
- Dit apparaat mag gebruikt worden door kinderen ouder dan 8 jaar en personen met verminderde fysieke, zintuiglijke of mentale capaciteiten of een gebrek aan ervaring en kennis als ze onder toezicht staan en geïnstrueerd zijn over het veilige gebruik van het apparaat en de gevaren ervan begrijpen. Kinderen mogen niet met het apparaat spelen. Reiniging en onderhoud door de gebruiker kunnen niet zonder toezicht door kinderen uitgevoerd worden.
  - Bedek de verwarming niet, om oververhitting te voorkomen.
  - Kinderen jonger dan 3 jaar moeten uit de buurt van het apparaat gehouden worden, tenzij onder voortdurend toezicht.
  - Kinderen van 3 tot en met 8 jaar mogen het apparaat in-/uitschakelen alleen als het in zijn normale positie geplaatst of geïnstalleerd werd en als zij onder toezicht staan en instructies hebben ontvangen over hoe zij het apparaat veilig kunnen gebruiken en de gevaren ervan begrijpen. Kinderen tussen 3 en 8 jaar mogen het apparaat niet aansluiten, instellen, reinigen of onderhouden.

**AANDACHT!**

**Sommige onderdelen van dit product kunnen zeer heet worden en verbrandingen veroorzaken. Wees vooral voorzichtig als kinderen en kwetsbare personen aanwezig zijn.**

**AANDACHT!**

**Een koolmonoxidevergiftiging kan dodelijk zijn.**

De eerste symptomen van koolmonoxidevergiftiging zijn vergelijkbaar met die van influenza met ernstige hoofdpijn duizeligheid en/of misselijkheid. Dergelijke symptomen kunnen veroorzaakt worden door een technisch probleem. **ALS U DEZE SYMPTOMEN OPMERKT, VERLAAT DAN ONMIDDELIJK DE KAMER, GA NAAR BUITEN** en meldt de technische dienst dat het apparaat gerepareerd moet worden.

- De ruimte waar de verwarming zich bevindt mag geen brandbare materialen bevatten zoals gas, benzine, verf verduuners en andere brandbare dampen en vloeistoffen. Gebruik de verwarming niet in een zeer stoffige ruimte.
- Blokkeer de luchtstroom (aan de achterzijde van het apparaat) en de luchtinlaat (aan de voorzijde).
- Houd **ALTIJD** kinderen en dieren uit de buurt van de verwarming.
- Om letsels te voorkomen, draag handschoenen om de verwarming te hanteren. Hanteer nooit een werkend of heet apparaat, dit kan ernstige letsels veroorzaken.

**AANDACHT!**

**Gevaar voor verbranding/brand/explosie! Gebruik nooit benziën of gelijkaardige brandstoffen om deze verwarming te gebruiken.**

- Deze verwarming mag niet op afgewerkte vloeren gebruikt worden. Gebruik een thermische beschermmat op een warmgevoelige ondergrond.
- Gebruik het verwarmingsapparaat in overeenstemming met de plaatselijke regels.

**AANDACHT!**

**Gevaar voor elektrische schok! Gebruik een geaard stopcontact.**

- Verplaats het apparaat nooit als het warm is.
- Transporteer het apparaat nooit als er brandstof in de tank is.
- Tank **NOOIT** bij terwijl het apparaat werkt of als het heet is. Het apparaat is **ZEER HEET** tijdens het gebruik.
- De opslagruimte van bulkbrandstof moet zich op minsten 7,5 meter afstand bevinden van verwarming, fakkels, draagbare radiatoren en andere ontstekingsbronnen.
- Gebruik alleen een stroomvoeding (spanning en frequentie) in overeenstemming met de op de naamplaat aangegeven waarden.
- Haal de stekker **ALTIJD** uit het stopcontact wanneer de verwarming niet gebruikt wordt.
- Laat de verwarming **NOOIT** onbeheerd achter.
- Gebruik het apparaat op een stabiele en horizontale ondergrond.

## 2 Technische gegevens en omschrijving

### 2.1 Tabel

<b>Model</b>	<b>WD135I</b>
Vermogen	40 kW
Stroomvoeding	220-240 V - 50 Hz - 80 W
Brandstoftype	Diesel / Petroleum
Brandstofverbruik	3,8 l/h
Tankinhoud	38 liter
Maximum werkingstijd	10 uren
Verwarmingstype	Stralend
Stralingszone	5 meter (vooraan)
Automatisch uitschakelen bij oververhitting	YA
Afmetingen (l x b x h)	925 x 635 x 860 mm
Netto gewicht	28,4 kg

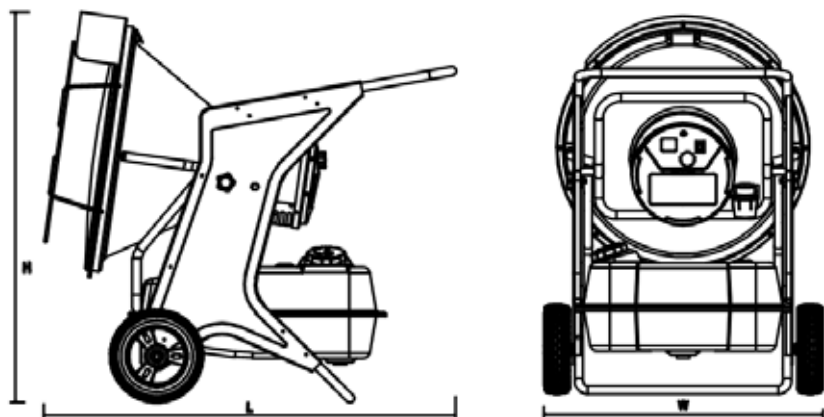

**Figuur 1**

## 2.2 Omschrijving

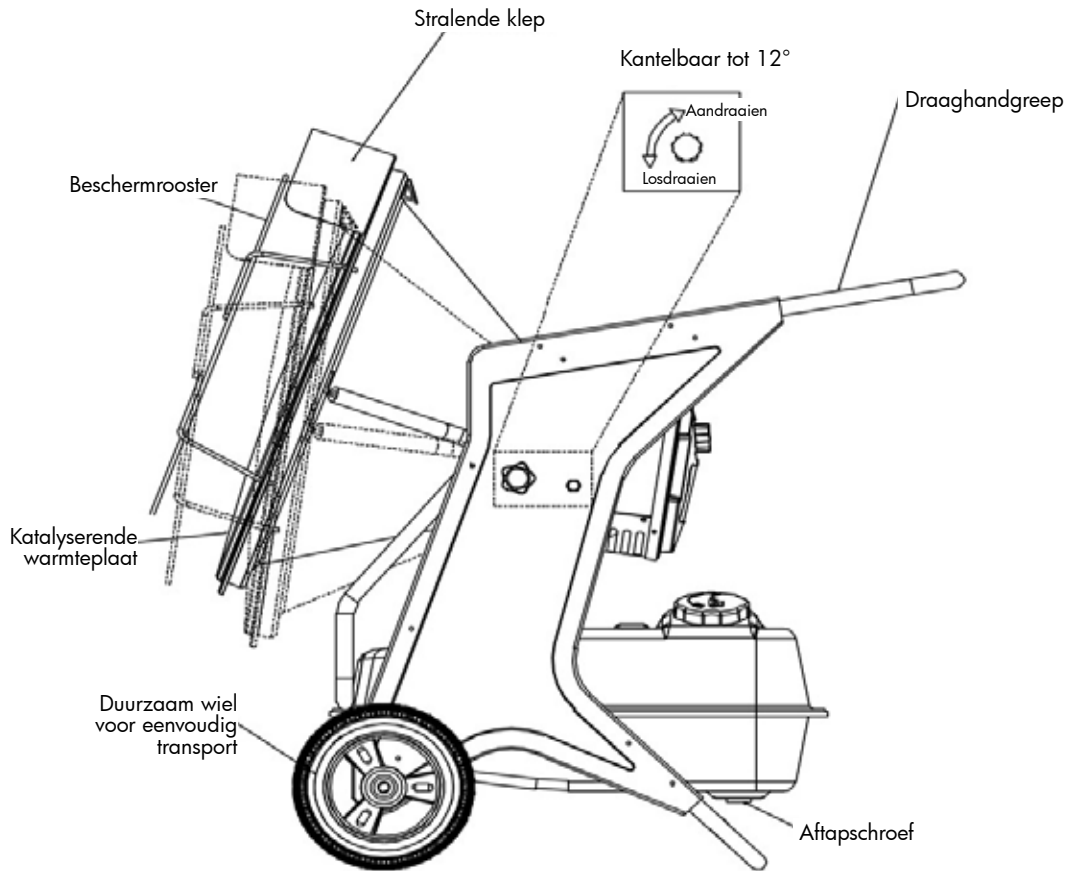

**Figuur 2**

## 3 Werkingsprincipe

**Brandstofsysteem:** De verwarming is uitgerust met een hogedrukpomp. De pomp zuigt brandstof uit de tank naar de sproeier in de branderkop. De brandstof wordt als een fijne nevel naar de verbrandingskamer gespoten en gemengd met de verbrandingslucht.

**Snelle ontsteking:** Een transformator stuurt hoogspanning naar een dubbele electrodebougie. De vonk ontsteekt het brandstof/luchtmengsel wanneer het in de verbrandingskamer gespoten wordt.

**Luchtsysteem:** Een ventilatormotor drukt de lucht rond de verbrandingskamer, waar deze oververhit wordt en omhoog en rond de verbrandingskamer stroomt tijdens de werking en tijdens de afkoelingsperiode.

**Bescherming van de elektrische installatie:** Het elektrische systeem van deze verwarming wordt beschermd door een stroomonderbreker die de systeemcomponenten tegen beschadiging beschermt. Bij een apparaatstoring dient u eerst de zekering te controleren en indien nodig te vervangen.

## 4 Montage

1. Monteer de stralende klep boven aan de achterzijde van de stralingsconus met behulp van de 3 meegeleverde schroeven.
2. Bevestig het beschermrooster aan de voorzijde van het apparaat met de meegeleverde schroeven.
3. Plaats de handgreep op de hoofdstructuur en bevestig deze met de meegeleverde schroeven.

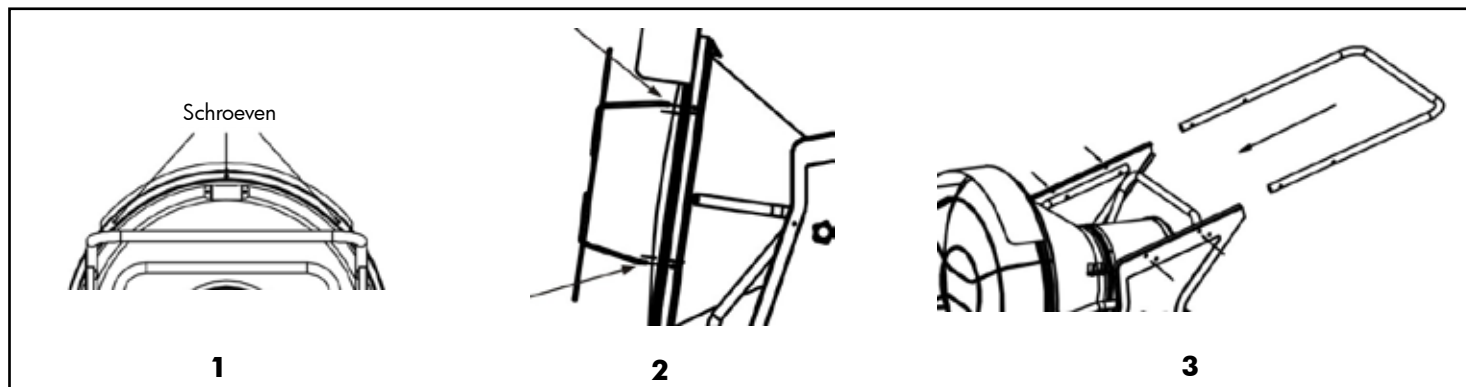

Figuur 2

## 5 Brandstof



### AANDACHT!

Het apparaat werkt alleen met **DIESEL** of **PETROLEUM**.

Om elk risico op brand of explosie te voorkomen, gebruik alleen diesel of petroleum. Gebruik geen benzine, nafta, verfsolvent, alcohol of andere brandbare vloeistoffen.

Voor gebruik bij zeer lage temperaturen, gebruik een antivriesmiddeladditief.

## 6 Bediening



### AANDACHT!

Lees hoofdstuk 1 "Veiligheid" aandachtig voordat u het apparaat inschakelt.

### 6.1 Het apparaat inschakelen

1. Volg altijd de veiligheidsvoorschriften op.
2. Controleer dat er brandstof is in de tank.
3. Sluit de vuldop van de brandstoftank.
4. Sluit de stroomkabel aan (controleer de spanning in de technische gegevens).
5. Zet de ON/OFF schakelaar op ON. Het apparaat moet na een paar seconden aanstaan. Als dit niet het geval is, raadpleeg hoofdstuk 11: "Probleemidentificatie".



### OPMERKING:

Als het apparaat stopt als gevolg van brandstofuitputting, moet u het uitschakelen, bijtanken en weer inschakelen (zie paragraaf 6.1).

## 7 Onderhoud

**Laat de verwarming nooit onbeheerd achter!**

 **AANDACHT!** Voer nooit onderhoud uit terwijl het apparaat heet is of aangesloten op de stroomtoevoer.

 **OPMERKING:** Gebruik alleen originele onderdelen. Het gebruik van andere componenten kan gevaarlijke bedrijfsomstandigheden veroorzaken en maakt de garantie ongeldig.

**Wij stellen het volgende onderhoudsschema voor:**

### Filter

Het brandstoffilter moet minstens tweemaal per seizoen gereinigd worden. Spoel het met schone brandstof. Als de brandstof verontreinigd is, moet u het filter onmiddellijk reinigen (zie figuur 3):

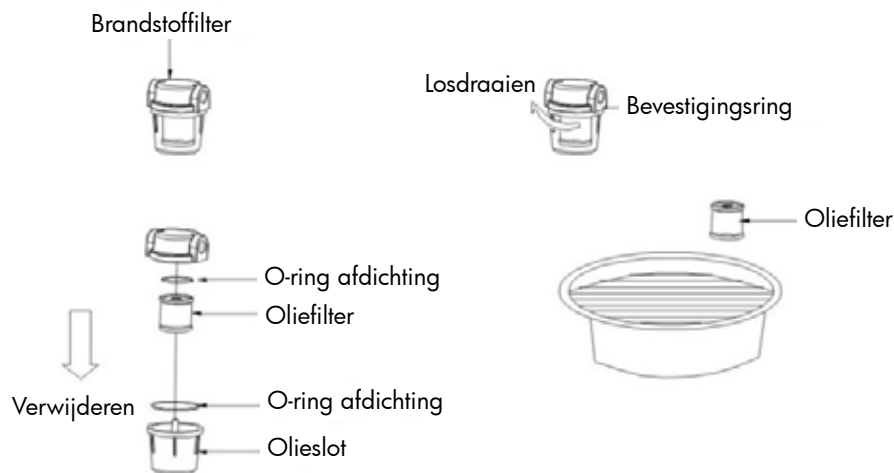

**Figuur 3**

### Brandstof / Brandstoftank

Spoel de tank om de 200 bedrijfsuren of wanneer nodig. Spoel deze niet met water maar met schone diesel.

### Sproeier

Reinig of vervang de sproeier minstens eenmaal per seizoen. Als de brandstof verontreinigd is, moet u dit onmiddellijk doen.

- Om de sproeier te reinigen, blaas perslucht door de voorkant van de sproeier. Het kan nodig zijn om de sproeier in schone diesel te weken om vuildeeltjes los te maken.

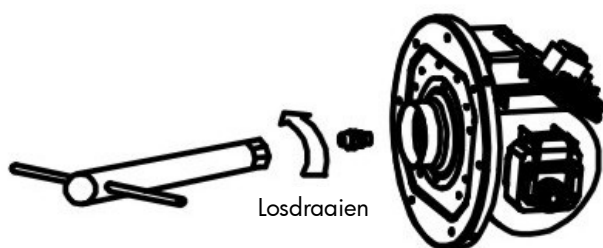

## 8 Langdurige opslag

- Draai de aftapschroef los en leeg de brandstoftank.
- Gebruik een kleine hoeveelheid diesel die u in de brandstoftank schudt om deze te spoelen.  
Maak de tank volledig leeg.
- MENG DIESEL NOOIT MET WATER, dit kan roest veroorzaken in het apparaat.

**Sla nooit diesel op tijdens de zomer. Het gebruik van oude brandstof kan uw verwarmingsapparaat beschadigen.**

**Bewaar het apparaat in een droge en goed geventileerde ruimte.**

Zorg ervoor dat de opslagruimte geen stof en corrosieve dampen bevat. Plaats het apparaat in zijn transportverpakking. Bewaar de handleiding op een gemakkelijk toegankelijke plaats.

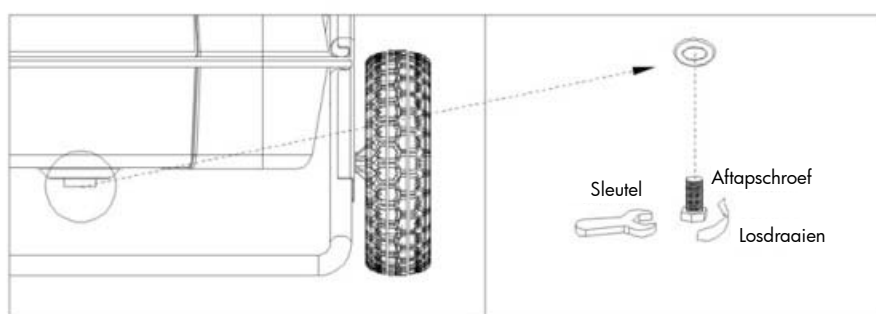

Figuur 4

## 9 Foutweergave

Foutcode	Mogelijke oorzaak	Oplossing
<b>F0</b>	Verrichtingsprobleem	
	De ON/OFF schakelaar stond op ON bij het aansluiten van het apparaat	Na het uitschakelen van het apparaat, zorg ervoor dat u de schakelaar op OFF zet, sluit het apparaat aan en zet vervolgens de schakelaar op ON
<b>F1</b>	Fotocelprobleem	
	Geen brandstof	Zet de schakelaar op OFF en tank bij
	De brandstof is vervuild	Zet de schakelaar op OFF, leeg de brandstoftank en vul deze in met schone brandstof. Reinig het filter met schone brandstof, zonder het te beschadigen (zie hoofdstuk 7)
	De fotocel is vuil of beschadigd	Neem contact op met de technische dienst
	Het brandstoffilter is vuil	Zie hoofdstuk 7
Ontstekingsfout	Neem contact op met de technische dienst	
<b>F2</b>	Fout in de temperatuursensor	
	Onderbroken kabel	Neem contact op met de technische dienst
	Sensor beschadigd	Neem contact op met de technische dienst
<b>F3</b>	Thermostaafout	
	Interne oververhitting van het apparaat	Schakel het apparaat uit en laat het afkoelen
	Anti-kantelsensor geactiveerd	Plaats het apparaat op een stabiele en horizontale ondergrond
<b>LO</b>	Externe temperatuur lager dan -9 °C	Normale toestand
<b>CH</b>	Continue werking (55 °C)	Normale toestand





## 10 Preventief onderhoud

 **AANDACHT!**  
**Voor onderhoud of reparaties, haal de stekker uit het stopcontact en zorg ervoor dat het apparaat volledig afgekoeld is.**

Component	Onderhoudsfrequentie	Te verrichten werkzaamheden
Brandstoftank	Reinig het om de 150-200 bedrijfsuren of wanneer nodig	Leeg en spoel de tank met schone brandstof
Sproeier	Reinig of vervang deze eenmaal per seizoen of wanneer nodig	Neem contact op met de technische dienst
Fotocel	Reinig deze eenmaal per seizoen of wanneer nodig	Neem contact op met de technische dienst
Brandstoffilter	Reinig of vervang het tweemaal per seizoen of wanneer nodig	Reinig het filter met schone brandstof
Ontstekingstoestel	Reinig of vervang het om de 1000 bedrijfsuren of wanneer nodig	Neem contact op met de technische dienst
Ventilatorbladen	Reinig deze wanneer nodig	Neem contact op met de technische dienst

## 11 Probleemidentificatie

Probleem	Mogelijke oorzaak	Mogelijke oplossing
Het apparaat werkt niet	Apparaat geblokkeerd	Schakel het apparaat weer in
	De schakelaar staat op OFF	Zet de schakelaar op ON
	Geen stroom	1. Sluit het netsnoer in een geschikt stopcontact aan 2. Controleer het voedingsnet
	Besturingskaart geblokkeerd	1. Schakel het apparaat weer in 2. Identificeer de weergegeven foutcode 3. Neem contact op met de technische dienst
	Onjuiste thermostaatinstelling	Stel de thermostaat in op een hogere temperatuur dan de kamertemperatuur
	Temperatuursensor niet geactiveerd	1. Wacht minsten tien minuten en probeer dan het apparaat weer in te schakelen 2. Neem contact op met de technische dienst
	Zekering beschadigd	Neem contact op met de technische dienst
De motor/de pomp werken maar de vlam ontsteekt niet	Brandstoffekort	Schakel het apparaat uit, tank bij en schakel het apparaat weer in
	Het ontstekingstoestel is vuil	Neem contact op met de technische dienst
	Het brandstoffilet is vuil	Reinig het brandstoffilter met schone brandstof
	Se sproeier is vuil	Neem contact op met de technische dienst
	De fotocel is vuil, beschadigd of niet goed gemonteerd	Neem contact op met de technische dienst
	Vreemde stoffen in de brandstoftank	Leeg de tank en vul deze met schone brandstof in
De ventilator is geblokkeerd of draait langzaam	De elektroden zijn versleten of op een verkeerde afstand geplaatst	Neem contact op met de technische dienst
	Motor beschadigd	Neem contact op met de technische dienst

## Table des matières

1 Sécurité.....	10
2 Données techniques et description .....	12
3 Principe de fonctionnement.....	13
4 Montage.....	14
5 Carburant .....	14
6 Utilisation.....	14
7 Entretien.....	15
8 Stockage de longue durée.....	16
9 Affichage d'erreur .....	16
10 Entretien préventif.....	17
11 Identification des problèmes .....	17
12 Pièces détachées .....	26
13 Déclaration de conformité CE .....	27

## 1 Sécurité

 **ATTENTION !**  
**Lisez et comprenez toutes les instructions de ce manuel avant d'assembler, de mettre en marche ou d'entretenir l'appareil de chauffage. Veillez à respecter les instructions et avertissements fournis avec l'appareil. Le non-respect de ces consignes peut causer un incendie ou une explosion pouvant provoquer des dommages matériels ainsi que des blessures graves voire mortelles.**

 **DANGER !**

- **N'utilisez jamais ce chauffage dans un endroit pouvant contenir des vapeurs inflammables. Risque d'explosion, d'incendie et de brûlure.**
- **Prévoyez toujours une ventilation suffisante pendant l'utilisation de l'appareil. N'utilisez le chauffage que dans des endroits bien ventilés, l'air doit être régulièrement renouvelé pendant son utilisation (deux fois par heure, une combustion inadéquate causée par un manque d'oxygène peut provoquer une intoxication au monoxyde de carbone).**
- **N'exposez pas l'appareil à la pluie ou à la neige, ne l'utilisez jamais dans un endroit humide.**
- **Débranchez l'appareil avant l'entretien ou l'inspection de celui-ci.**
- **Risque d'incendie, de brûlure, d'inhalation et d'explosion. Conservez les combustibles comme les matériaux de construction, le papier ou le carton à une distance sûre du chauffage. N'utilisez jamais le chauffage dans des endroits contenant de l'essence, des solvants, des diluants pour peinture, des particules de poussière, des combustibles volatiles ou en suspension dans l'air, ou tout autre produit chimique inconnu.**
- **Ceci est un radiateur portable sans ventilation. Il utilise l'air (l'oxygène) de la zone dans laquelle il est utilisé. Une quantité suffisante d'air de combustion et de ventilation doit être fournie.**
- **N'utilisez pas l'appareil dans les habitation ou les véhicules récréatifs.**

- Cet appareil peut être utilisé par les enfants à partir de 8 ans et les personnes ayant des capacités physiques, sensorielles ou mentales réduites ou un manque d'expérience et de connaissance si elles sont supervisées et ont reçu des instructions concernant l'utilisation de l'appareil en toute sécurité et comprennent les dangers qu'il présente. Les enfants ne peuvent pas jouer avec l'appareil. Le nettoyage et l'entretien par l'utilisateur ne peuvent pas être effectués par des enfants sans surveillance.
- Ne couvrez pas le chauffage, pour éviter le risque de surchauffe.
- Les enfants de moins de 3 ans doivent être tenus éloignés de l'appareil, sauf sous surveillance constante.
- Les enfants âgés de 3 ans à moins de 8 ans ne peuvent allumer/éteindre l'appareil que s'il a été placé ou installé dans sa position normale et s'ils sont supervisés et ont reçu des instructions concernant l'utilisation de l'appareil en toute sécurité et comprennent les dangers qu'il présente. Les enfants âgés de 3 ans à moins de 8 ans ne peuvent pas brancher, régler ni nettoyer l'appareil ni effectuer l'entretien.

**ATTENTION !**

**Certaines pièces de ce produit peuvent devenir très chaudes et provoquer des brûlures. Faites particulièrement attention en présence d'enfants et de personnes vulnérables.**

**ATTENTION !**

**Une intoxication au monoxyde de carbone peut être fatale.**

Les premiers symptômes d'une intoxication au monoxyde de carbone sont semblables à ceux de la grippe avec des maux de tête sévères, des étourdissement et/ou des nausées. De tels symptômes peuvent être causés par un problème technique. SI VOUS REMARQUEZ CES SYMPTÔMES, QUITTEZ IMMÉDIATEMENT LA PIÈCE ET SORTEZ, puis avertissez le service technique que l'appareil doit être réparé.

- Le local où se trouve le chauffage ne peut pas contenir de matériaux combustibles comme du gaz, de l'essence, des diluants pour peinture ou autres vapeurs et liquides combustibles. N'utilisez pas le chauffage dans un local très poussiéreux.
- N'entrez pas le flux d'air (à l'arrière de l'appareil) et l'entrée d'air (à l'avant).
- Tenez TOUJOURS les enfants et les animaux éloignés du chauffage.
- Pour éviter les blessures, portez des gants pour manipuler le chauffage. Ne manipulez jamais un appareil qui fonctionne ou qui est chaud, vous risqueriez de graves blessures.

**ATTENTION !**

**Risque de brûlure/d'incendie/d'explosion ! N'utilisez jamais d'essence ou carburants similaires pour utiliser ce chauffage.**

- Ce chauffage ne peut pas être utilisé sur des planchers finis. Utilisez un tapis de protection thermique sur un sol sensible à la chaleur.
- Utilisez l'appareil de chauffage conformément aux réglementations locales.

**ATTENTION !**

**Risque de choc électrique ! Utilisez une prise de courant reliée à la terre.**

- Ne déplacez jamais l'appareil pendant qu'il est chaud.
- Ne transportez jamais l'appareil lorsqu'il y a du carburant dans le réservoir.
- Ne faites JAMAIS le plein de carburant quand l'appareil fonctionne ou qu'il est chaud. L'appareil est TRÈS CHAUD pendant son fonctionnement.
- L'entreposage de combustible en vrac doit se trouver à au moins 7,5 mètres de tout chauffage, de torches, de radiateurs portables et autres sources d'inflammation.
- Utilisez uniquement une alimentation électrique (tension et fréquence) conforme aux données mentionnées sur la plaque signalétique de l'appareil.
- Débranchez TOUJOURS le chauffage lorsqu'il n'est pas utilisé.
- Ne laissez JAMAIS le chauffage sans surveillance.
- Utilisez l'appareil sur une surface stable et horizontale.

## 2 Données techniques et description

### 2.1 Tableau

<b>Modèle</b>	<b>WD135I</b>
Puissance	40 kW
Alimentation électrique	220-240 V - 50 Hz - 80 W
Type de carburant	Diesel / Pétrole
Consommation de carburant	3,8 l/h
Capacité du réservoir	38 litres
Durée de fonctionnement maximale	10 heures
Type de chauffage	Radiant
Zone de rayonnement	5 mètres (en face)
Extinction automatique en cas de surchauffe	OUI
Dimensions (L x l x h)	925 x 635 x 860 mm
Poids net	28,4 kg

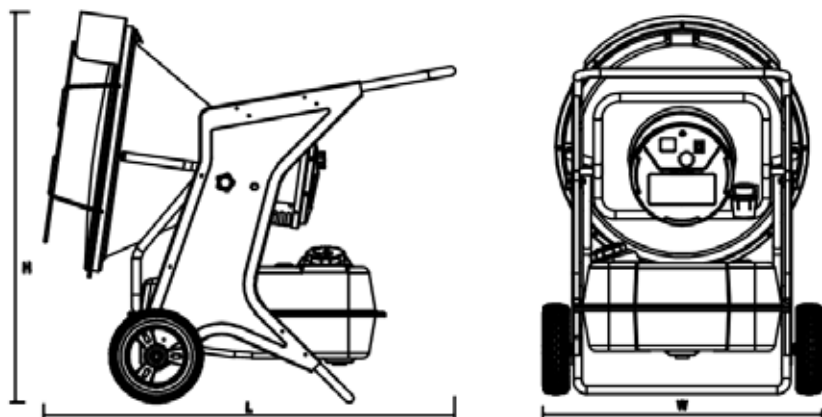

**Figure 1**

## 2.2 Description

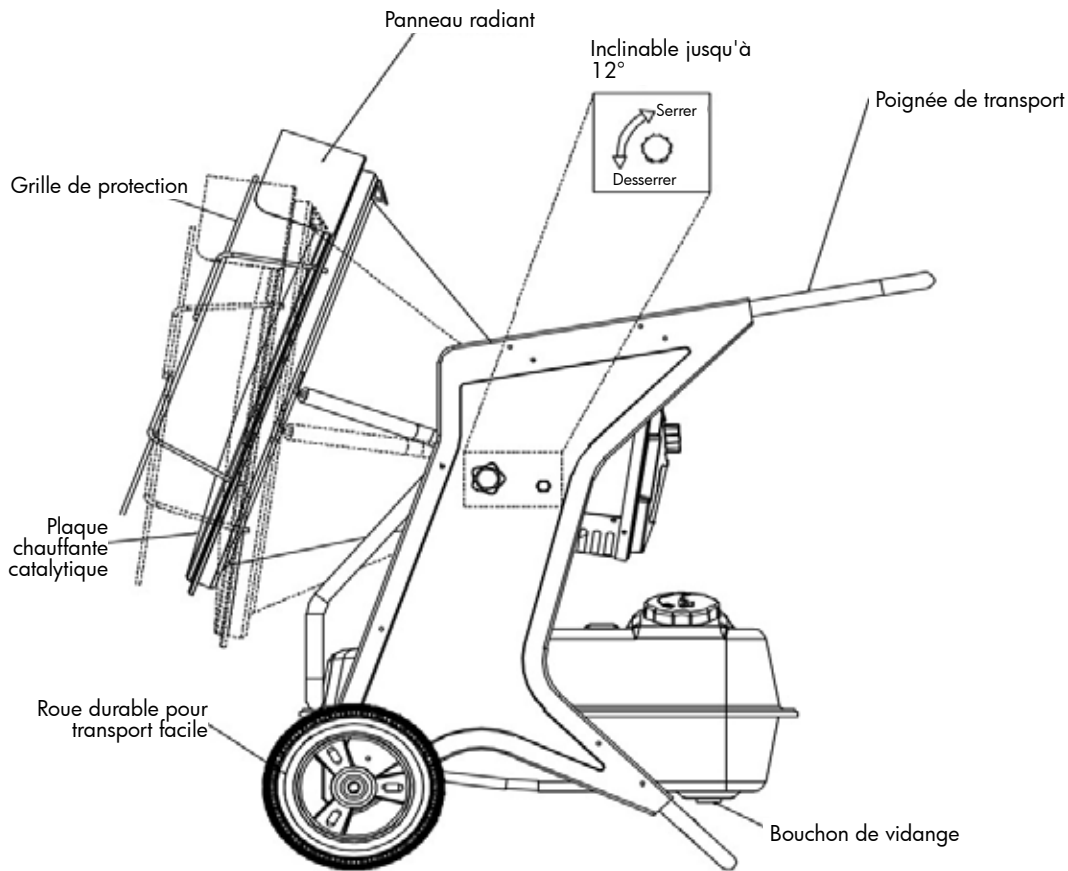

Figure 2

## 3 Principe de fonctionnement

**Système de carburant :** Le chauffage est équipé d'une pompe à haute pression. La pompe aspire le carburant du réservoir vers l'injecteur dans la tête du brûleur. Le carburant est pulvérisé sous la forme d'un fin brouillard dans la chambre de combustion, où il est mélangé avec l'air de combustion.

**Allumage rapide :** Un transformateur envoie une haute tension à une bougie à double électrode. L'étincelle enflamme le mélange carburant/air lorsqu'il est pulvérisé dans la chambre de combustion.

**Système d'air :** Un moteur de soufflerie propulse l'air autour de la chambre de combustion, où il est surchauffé et où il circule vers le haut et autour de la chambre de combustion pendant le fonctionnement, ainsi que pendant la période de refroidissement.

**Protection du système électrique :** Le système électrique de cet appareil de chauffage est protégé par un disjoncteur qui protège les composants du système contre les dommages. En cas de panne de l'appareil, commencez par contrôler le fusible et remplacez-le si nécessaire.

## 4 Montage

1. Montez le panneau radiant dans le haut à l'arrière du cône radiant à l'aide des 3 vis fournies.
2. Fixez la grille de protection à l'avant de l'appareil avec les vis fournies.
3. Placez la poignée sur la structure principale et fixez-la avec les vis fournies.

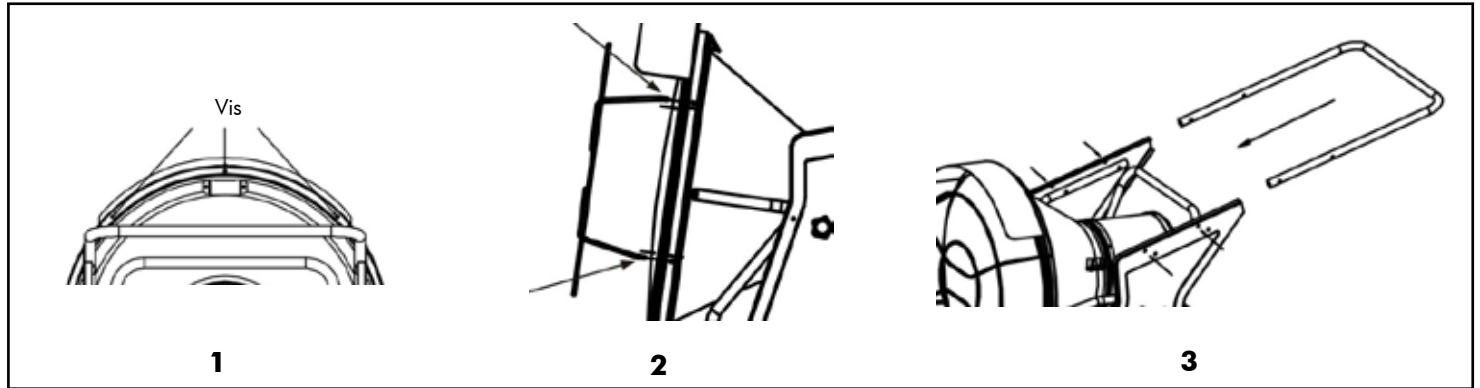

Figure 2

## 5 Carburant



### ATTENTION !

L'appareil ne fonctionne qu'avec du DIESEL ou du PÉTROLE.

Pour éviter tout risque d'incendie ou d'explosion, n'utilisez que du diesel ou du pétrole. N'utilisez pas d'essence, de naphte, de solvant pour peinture, d'alcool ou tout autre liquide combustible.

Pour une utilisation à des températures très basses, utilisez un additif antigel.

## 6 Utilisation



### ATTENTION !

Lisez attentivement le chapitre 1 : «Sécurité» avant l'allumer l'appareil.

### 6.1 Allumer l'appareil

1. Respectez à tout moment toutes les consignes de sécurité.
2. Vérifiez s'il y a du carburant dans le réservoir.
3. Fermez le bouchon de remplissage du réservoir de carburant.
4. Branchez le câble d'alimentation (vérifiez la tension dans les données techniques).
5. Mettez l'interrupteur ON/OFF sur ON. L'appareil doit être sous tension après quelques secondes. Si ce n'est pas le cas, consultez le chapitre 11 : «Identification des problèmes».



### REMARQUE :

Si l'appareil s'arrête à cause d'une panne de carburant, éteignez-le, faites le plein et rallumez-le (voir paragraphe 6.1).

## 7 Entretien

**Ne laissez jamais le chauffage fonctionner sans surveillance !**

 **ATTENTION !**  
N'effectuez jamais l'entretien pendant que l'appareil est chaud ou qu'il est branché à l'alimentation électrique.

 **REMARQUE :**  
Utilisez uniquement des pièces détachées d'origine. L'utilisation d'autres composants peut entraîner des conditions de fonctionnement dangereuses et annule la garantie.

**Nous suggérons le programme d'entretien suivant :**

### Filtre

Le filtre à carburant doit être nettoyé au moins deux fois par saison. Rincez-le avec du carburant propre. Si le carburant est contaminé, vous devez nettoyer immédiatement le filtre (voir figure 3) :

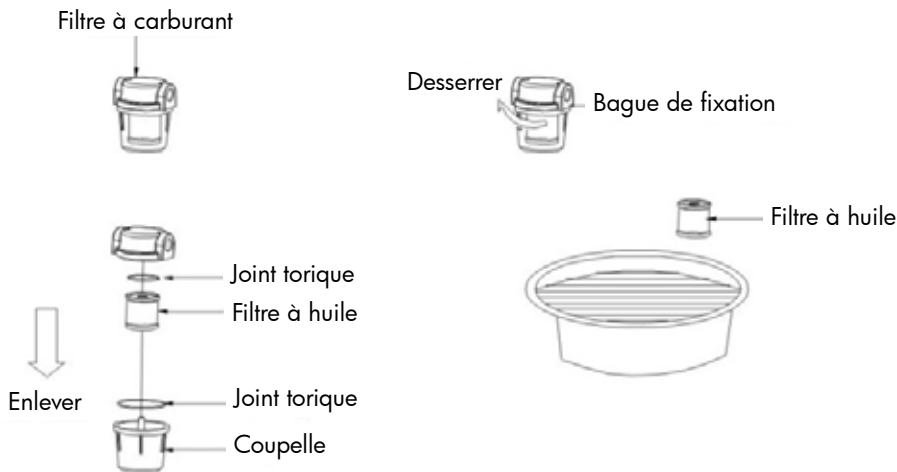

**Figure 3**

### Carburant / Réservoir de carburant

Rincez le réservoir toutes les 200 heures de service ou si nécessaire. Ne le rincez pas avec de l'eau, mais avec du diesel propre.

### Injecteur

Nettoyez l'injecteur ou remplacez-le au moins une fois par saison. Si le carburant est contaminé, vous devez le faire immédiatement.

- Pour nettoyer l'injecteur, soufflez de l'air comprimé par l'avant de l'injecteur. Il peut être nécessaire de faire tremper l'injecteur dans du diesel propre pour aider à détacher les particules de saleté.

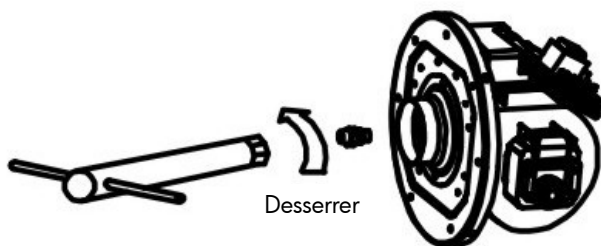

## 8 Stockage de longue durée

- Dévissez le bouchon de vidange et videz le réservoir de carburant.
- Utilisez une petite quantité de diesel que vous agitez dans le réservoir de carburant pour le rincer. Videz complètement le réservoir.
- **NE MÉLANGEZ JAMAIS LE DIESEL AVEC DE L'EAU**, cela peut faire apparaître de la rouille à l'intérieur de l'appareil.

**Ne stockez jamais les restes de diesel pendant l'été. L'utilisation d'un vieux carburant peut endommager votre appareil de chauffage.**

**Rangez l'appareil dans un endroit sec et bien ventilé.**

Assurez-vous que l'endroit de stockage ne contient pas de poussière ni de vapeur corrosive. Placez l'appareil dans son emballage de transport. Conservez le manuel d'utilisation dans un endroit facilement accessible.

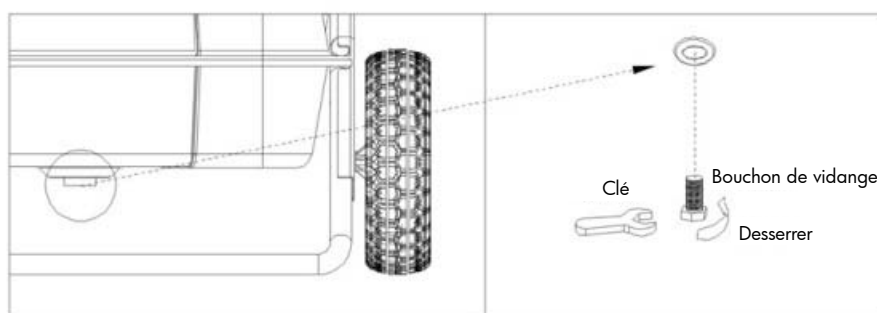

Figure 4

## 9 Affichage d'erreur

Code d'erreur	Cause possible	Solution
<b>F0</b>	Problème de fonctionnement	
	L'interrupteur ON/OFF était sur ON lors du branchement de l'appareil	Après le débranchement de l'appareil, veillez à mettre l'interrupteur sur OFF, branchez l'appareil et ensuite mettez l'interrupteur sur ON
<b>F1</b>	Problème de photocellule	
	No fuel	Mettez l'interrupteur sur OFF et faites le plein
	Le carburant est contaminé	Mettez l'interrupteur sur OFF, videz et remplissez le réservoir avec du carburant propre. Nettoyez le filtre avec du carburant propre, sans l'endommager (voir chapitre 7)
	La photocellule est sale ou endommagée	Contactez le service technique
	Le filtre à carburant est sale	Voir chapitre 7
	Erreur d'allumage	Contactez le service technique
<b>F2</b>	Panne de la sonde de température	
	Câble interrompu	Contactez le service technique
	Sonde endommagée	Contactez le service technique
<b>F3</b>	Problème de thermostat	
	Surchauffe interne de l'appareil	Éteignez l'appareil et laissez-le refroidir
	Action de la sonde anti-basculement	Placez l'appareil sur une surface stable et horizontale
<b>LO</b>	Température externe inférieure à -9 °C	État normal
<b>CH</b>	Fonctionnement en continu (55 °C)	État normal



## 10 Entretien préventif



### ATTENTION !

**Avant le début de tout travail d'entretien ou de réparation, débranchez le câble d'alimentation et assurez-vous que le chauffage est complètement refroidi.**

Composant	Fréquence d'entretien	Travail à effectuer
Réservoir de carburant	Nettoyez-le toutes les 150-200 heures de service ou si nécessaire	Videz et rincez le réservoir avec du carburant propre
Injecteur	Nettoyez-le ou remplacez-le une fois par saison ou si nécessaire	Contactez le service technique
Photocellule	Nettoyez-la une fois par saison ou si nécessaire	Contactez le service technique
Filtre à carburant	Nettoyez-le ou remplacez-le deux fois par saison ou si nécessaire	Nettoyez le filtre avec du carburant propre
Dispositif d'allumage	Nettoyez-le ou remplacez-le toutes les 1000 heures de service ou si nécessaire	Contactez le service technique
Pales du ventilateur	Nettoyez-les si nécessaire	Contactez le service technique

## 11 Identification des problèmes

Problème	Cause possible	Solution possible
L'appareil ne fonctionne pas	Appareil bloqué	Rallumez l'appareil
	L'interrupteur est sur OFF	Mettez l'interrupteur sur ON
	Pas de courant	1. Branchez le câble d'alimentation dans une prise adéquate 2. Vérifiez le réseau d'alimentation électrique
	Carte de commande bloquée	1. Rallumez l'appareil 2. Identifiez le code d'erreur affiché 3. Contactez le service technique
	Mauvais réglage du thermostat	Réglez le thermostat sur une température plus élevée que la température ambiante
	Sonde de température non activée	1. Attendez au moins dix minutes, ensuite essayer à nouveau d'allumer l'appareil 2. Contactez le service technique
	Fusible endommagé	Contactez le service technique
Le moteur/la pompe fonctionnent mais la flamme ne s'allume pas	Panne de carburant	Éteignez l'appareil, faites le plein de carburant et rallumez l'appareil
	Le dispositif d'allumage est sale	Contactez le service technique
	Le filtre à carburant est sale	Nettoyez le filtre avec du carburant propre
	L'injecteur est sale	Contactez le service technique
	La photocellule est sale, endommagée ou mal installée	Contactez le service technique
	Présence de substances étrangères dans le réservoir	Videz et remplissez le réservoir avec du carburant propre
	Les électrodes sont usées ou placées à une mauvaise distance	Contactez le service technique
Le ventilateur est bloqué ou tourne trop lentement	Moteur endommagé	Contactez le service technique

## Contents

1 Safety.....	18
2 Technical data and description.....	20
3 Theory of operation.....	21
4 Assembly.....	22
5 Fuel.....	22
6 Operation.....	22
7 Maintenance.....	23
8 Long term storage.....	24
9 Display errors.....	24
10 Preventive maintenance schedule.....	25
11 Problem identification.....	25
12 Spare parts.....	26
13 EC declaration of conformity.....	27

## 1 Safety



### WARNING!

**READ AND UNDERSTAND ALL OF THE INSTRUCTIONS IN THIS MANUAL BEFORE ASSEMBLING, STARTING, OR SERVICING THE HEATER. Be sure to comply with the instructions and warnings provided with this heater. Failure to comply can result in fire and explosion that can cause property loss, bodily injury, or loss of life.**



### DANGER!

- **Never use the heater where flammable vapours may be present, there is danger of explosion, fire and burning**
  - **Always provide adequate ventilation during the use. Only use the appliance in well ventilated area, the air must be regular exchanged during the use (two times/one hour, inadequate burning caused by oxygen shortage can cause carbon monoxide poisoning**
  - **Don't expose the appliance to rain or snow, never use it in humidity places either.**
  - **Pull out the plug before the routine maintenance and examination.**
  - **Fire, burn, inhalation, and explosion hazard. Keep combustibles, such as building materials, paper or cardboard, a safe distance away from the heater. Never use the heater in spaces which contain gasoline, solvents, paint thinners, dust particles, volatile or airborne combustibles, or any unknown chemicals.**
  - **This is unvented portable heater. It uses air (oxygen) from the area in which it is used. Adequate combustion and ventilation air must be provided.**
  - **Not for use in homes or recreational vehicles.**
- This appliance can be used by children aged from 8 years and above and persons with reduced physical, sensory or mental capabilities or lack of experience and knowledge if they have been given supervision or instruction concerning use of the appliance in a safe way and understand the hazards involved. Children shall not play with the appliance. Cleaning and user maintenance shall not be made by children without supervision.
  - In order to avoid overheating, do not cover the heater.
  - Children of less than 3 years should be kept away unless continuously supervised.
  - Children aged from 3 years and less than 8 years shall only switch on/off the appliance provided that it has been placed or installed in its intended normal operating position and they have been given supervision or instruction concerning use of the appliance in a safe way and understand the hazards involved. Children aged from 3 years and less than 8 years shall not plug in, regulate and clean the appliance or perform user maintenance.

EN

**CAUTION**

**Some parts of this product can become very hot and cause burns. Particular attention has to be given where children and vulnerable people are present.**

**WARNING!**

**Carbon monoxide poisoning can prove to be fatal.**

First symptoms of carbon monoxide poisoning are similar to influenza with severe headaches, dizziness and/or nausea. Such symptoms may be caused by generation fault. UPON NOTICING THESE SYMPTOMS, IMMEDIATELY LEAVE THE ROOM AND GO OUTSIDE, next, notify the technical service center that the generator needs to be repaired.

- Keep heater area free from combustible materials such as gas oil, paint thinners and other flammable vapours and liquids. Dust is combustible. Do not use heater in areas with high dust concentration.
- Do not restrict inlet (rear) or outlet (front) of heater. Heater is never to be used with ductwork.
- ALWAYS keep children and animals away from heater.
- To prevent injury, always wear gloves when handling heater. Never handle an operating or hot heater, as severe burns may result.

**WARNING!**

**Risk of burns/fire/explosion! NEVER use gasoline - other fuels of any kind to operate this heater.**

- This heater is not for use on finished floors. Use a heat shielding mat on a heat sensitive floor.
- Use heater in accordance to local codes and federal ordinances.

**WARNING!**

**Risk of electric shock! Use only the grounding connection must comply with National Electrical.**

- Never move or handle heater while still hot.
- Never transport heater with fuel in its tank.
- NEVER refill the heater's fuel tank while heater is operating or still hot. This heater is EXTREMELY HOT while in operation
- Bulk fuel storage should be a minimum of 25 feet from heaters, torches, portable generators, or other sources of ignition.
- Use only the electrical power (voltage and frequency) specified on the model plate of the heater.
- ALWAYS unplug the heater when hot in use.
- NEVER leave heater unattended.
- Operate only on level and stable surfaces.

## 2 Technical data and description

### 2.1 Table

Model	WD135I
Power	40 kW
Electric supply	220-240 V - 50 Hz - 80 W
Kind of fuel	Diesel / Kerosene
Fuel consumption	3,8 l/h
Fuel tank capacity	38 litre
Maximum operating hours	10
Heat type	Radiant
Radiating area	5 meters (in front within)
Overheat shut-off system	YES
Size (l x w x h)	925 x 635 x 860 mm
Net weight	28,4 kg

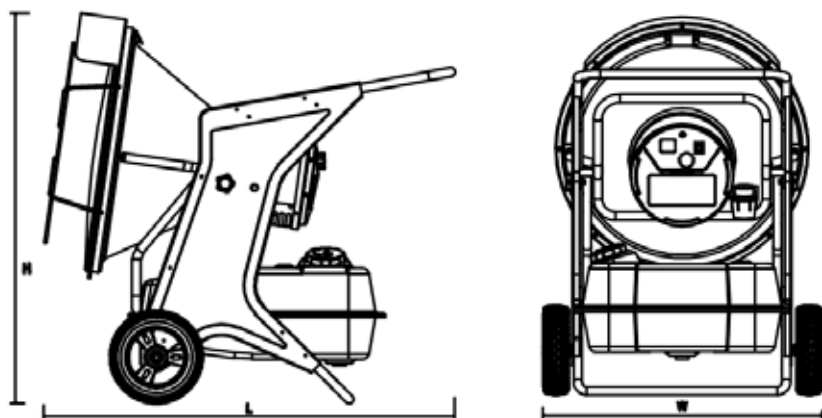

**Figure 1**

## 2.2 Description

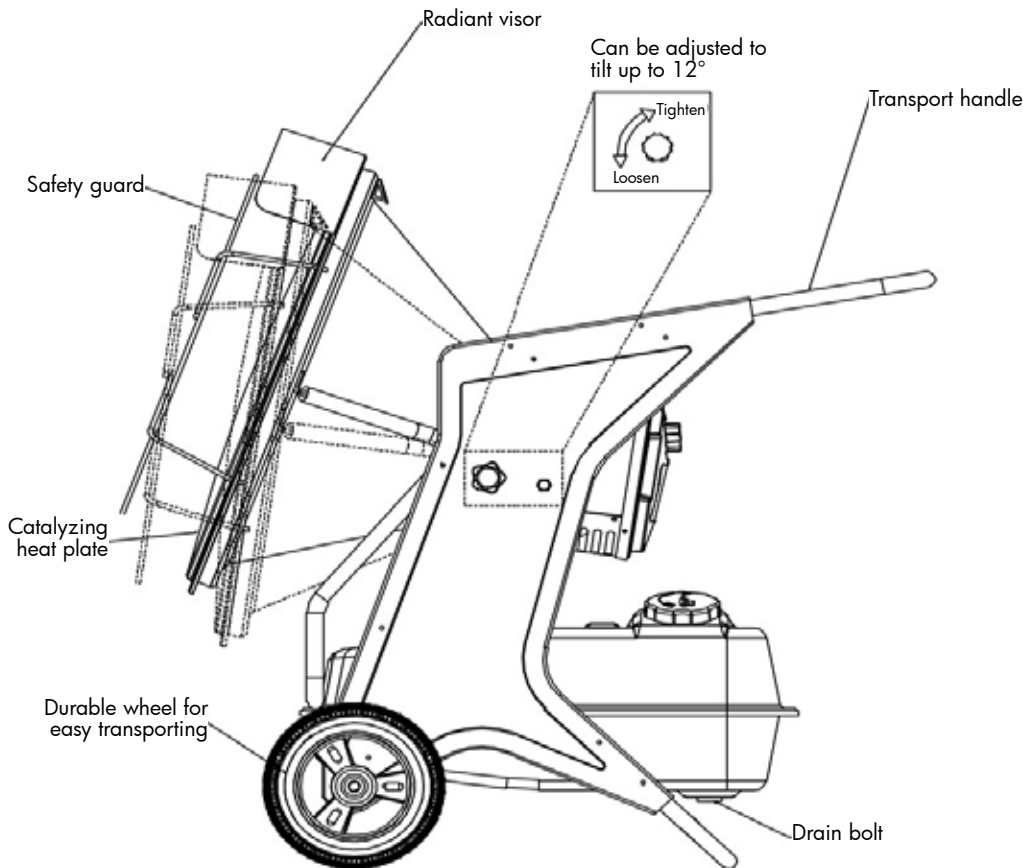

**Figure 2**

## 3 Theory of operation

**Fuel system:** This heater is equipped with a high-pressure pump. The pump draws fuel up from the fuel tank to the nozzle in the burner head. It is sprayed into the combustion chamber in a fine mist where it is mixed with air for combustion.

**Quick-fire ignition:** A transformer sends high voltage to a two-pronged spark plug. The spark ignites the fuel/air mixture as it is sprayed into the combustion chamber.

**Air system:** A blower motor assembly forces air around the combustion chamber, where it is super-heated and up and around the chamber during operation and also runs during the cool-down period.

**Electrical system protection:** The heater's electrical system is protected by a circuit breaker that protects the system components from damage. If the heater fails, check the fuse first, and replace if necessary.

## 4 Assembly

1. Assembly the radiant visor to the top rear of the radiant cone assembly using 3 included screws.
2. Attach the safety guard to the front of the heater with screws provided.
3. Place the handle on the main structure and fasten with screws provided.

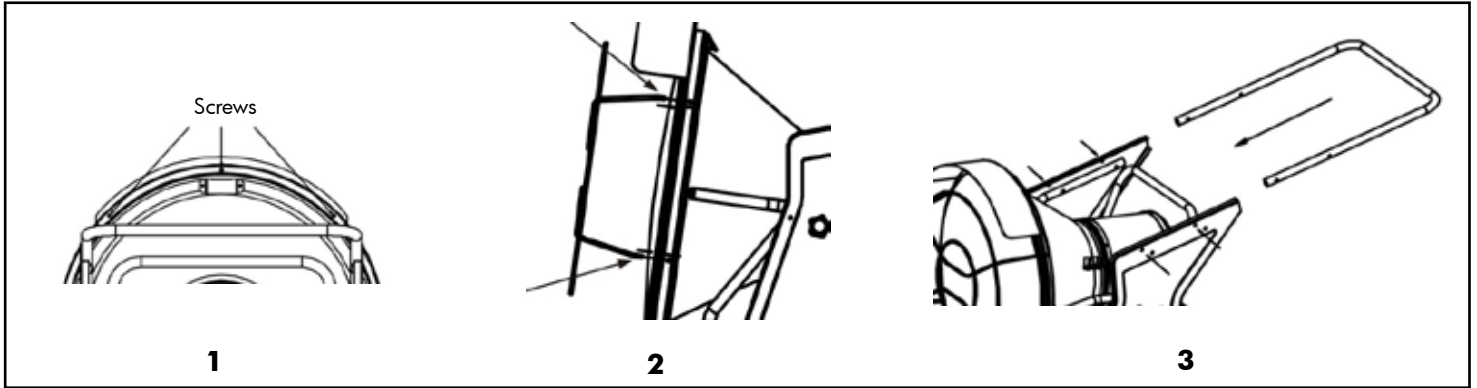

Figure 2

## 5 Fuel

 **WARNING!**  
The generator only runs on **DIESEL or KEROSENE fuel.**

To avoid fire or explosion, use only diesel or kerosene fuel. Do not use gasoline, naphtha, paint thinners, alcohol or any other combustible liquids.

For low-temperature operation, use antifreeze supplements.

## 6 Operation

 **WARNING!**  
Read the chapter 1 "Safety" carefully before turning the generator on.

### 6.1 Running the generator

1. Observe all safety instruction at all times.
2. Check the fuel is present in the tank.
3. Close the fuel tank filler plug.
4. Plug the feeder cable into the socket (Check the voltage in technical data).
5. Turn the "ON/OFF" Switch "ON". The generator should be online in a few seconds. If it is not, please refer to the chapter 11 "Problem identification".

 **NOTE:**  
In the event of generator being turned off due to running out of fuel, turn the generator OFF, refuel and turn it back ON (see paragraph 6.1).

## 7 Maintenance

**Never operate this heater unattended!**



### WARNING!

**Never service heater while hot or still connected to electrical source.**



### NOTE:

Use only original equipment replacement parts. The use of alternate or third party components can cause unsafe operating conditions, and will void your warranty.

**We suggest following a maintenance schedule as follows:**

### Filter

The fuel filter should be cleaned at least twice per heating season by rinsing it in clean diesel. Contaminated fuel could make this necessary immediately. See figure 3:

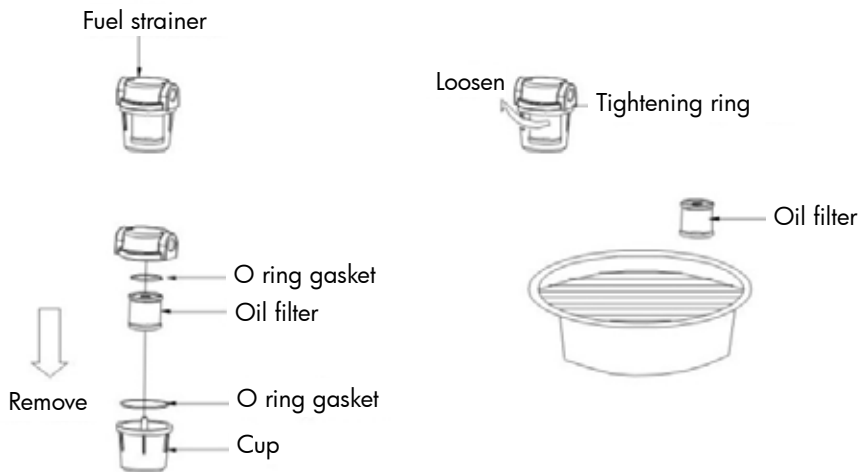

**Figure 3**

### Fuel / Fuel tank

Flush every 200 hours of operation or as needed. Do not water to flush the tank. Use fresh diesel only.

### Nozzle

Nozzle should be cleaned or replaced at least once per heating season. Contaminated fuel could make this necessary immediately.

- To clean dirt from nozzle, blow compressed air through nozzle front. It may be necessary to soak nozzle in clean diesel to help loosen any particles.

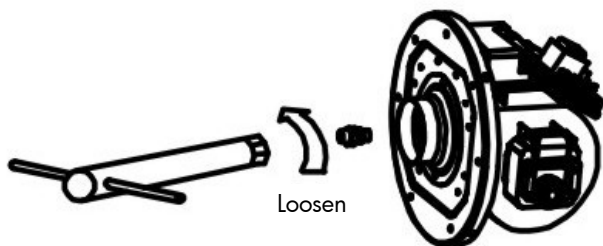

## 8 Long term storage

- Unscrew the drain bolt and drain fuel.
- Using a small amount of diesel, rinse and swirl the diesel inside of the fuel tank. Empty the tank completely.
- NEVER MIX WATER WITH DIESEL, as it will cause rust inside the heater.

**Never store leftover diesel over the summer. Using old fuel can damage your heater.**

### Store heater in a dry, well-ventilated area

Be sure that the storage area is free of dust and corrosive vapour. Repack the heater in the original shipping material. Keep this user's manual in an easily accessible place.

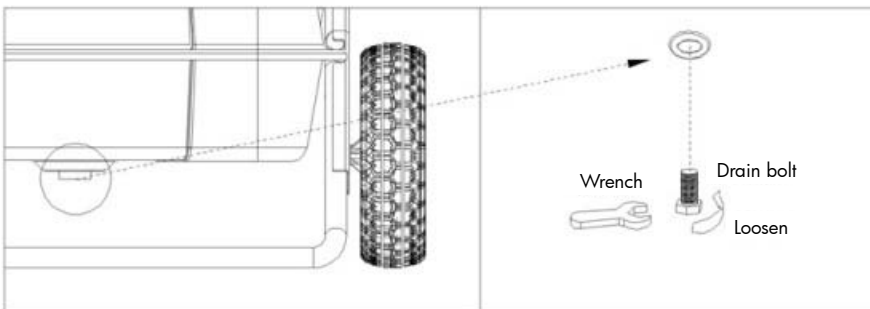

Figure 4

## 9 Display errors

Error code	Possible cause	Solution
<b>F0</b>	Operation error	
	The ON/OFF switch is turned ON when the generator is plugged	After disconnecting the generator, see that the switch is in the OFF position, plug the generator in and turn the switch ON
<b>F1</b>	Photocell error	
	No fuel	Turn the switch OFF, refill the fuel tank
	Fuel is contaminated	Turn the switch on OFF, empty and refill the fuel tank. Clean the filter using clean fuel, do not damage the filter (see chapter 7)
	Photocell is dirty or damaged	Contact the technical service center
	Fuel filter is dirty	See chapter 7
<b>F2</b>	Temperature control sensor error	
	Interrupted cable	Contact the technical service center
	Sensor is damaged	Contact the technical service center
<b>F3</b>	Thermostat error	
	Internal generator overheating	Turn the generator OFF, wait until it is cooled down
	Anti-tilting sensor action	Replace the heater on a level and stable surface
<b>LO</b>	External temperature below -9 °C	Normal condition
<b>CH</b>	Continuous operation (55 °C)	Normal condition



## 10 Preventive maintenance schedule



### WARNING!

Before initiating any repair or maintenance procedure, unplug the feeder cable and make sure that the generator is cooled down.

Component	Maintenance frequency	Maintenance procedure
Fuel tank	Clean every 150-200 hours of operation or when necessary	Empty and rinse with fresh fuel
Nozzle	Clean or replace once per season or when necessary	Contact the technical service center
Photocell	Clean once per season or when necessary	Contact the technical service center
Fuel filter	Clean or replace twice per season or when necessary	Clean the fuel filter with clean fuel
Ignition device	Clean or replace every 1000 hours of operation, or when necessary	Contact the technical service center
Fan blades	Clean when necessary	Contact the technical service center

## 11 Problem identification

Problem	Possible cause	Possible solution
Generator does not run	Generator blocked	Restart the generator
	The power switch is in the OFF position	Turn the switch ON
	No power	<ol style="list-style-type: none"> <li>1. Plug the feeder cable properly into the socket</li> <li>2. Check the power supply network</li> </ol>
	Blocked control card	<ol style="list-style-type: none"> <li>1. Restart the generator</li> <li>2. Identify the display error</li> <li>3. Contact the technical service center</li> </ol>
	Wrong thermostat setting	Calibrate the thermostat by setting it higher than ambient temperature
	Temperature sensor override	<ol style="list-style-type: none"> <li>1. Wait at least ten minutes then try to run ignition again</li> <li>2. Contact the technical service center</li> </ol>
	Fuse damaged	Contact the technical service center
Motor/pump runs but the flame does not start	No fuel	Turn off the generator, refill the fuel tank then restart the generator
	Ignition device is dirty	Contact the technical service center
	Fuel filter is dirty	Clean the filter using clean fuel
	Nozzle is dirty	Contact the technical service center
	Photocell is dirty, damaged or installed improperly	Contact the technical service center
	Foreign substances present in the tank	Empty and refill the fuel tank with clean fuel
Fan blocked or spins too slowly	Electrodes are used up or placed at an improper distance	Contact the technical service center
	Engine damaged	Contact the technical service center

- NL 12 Onderdelen**
- FR 12 Pièces détachées**
- EN 12 Spare parts**

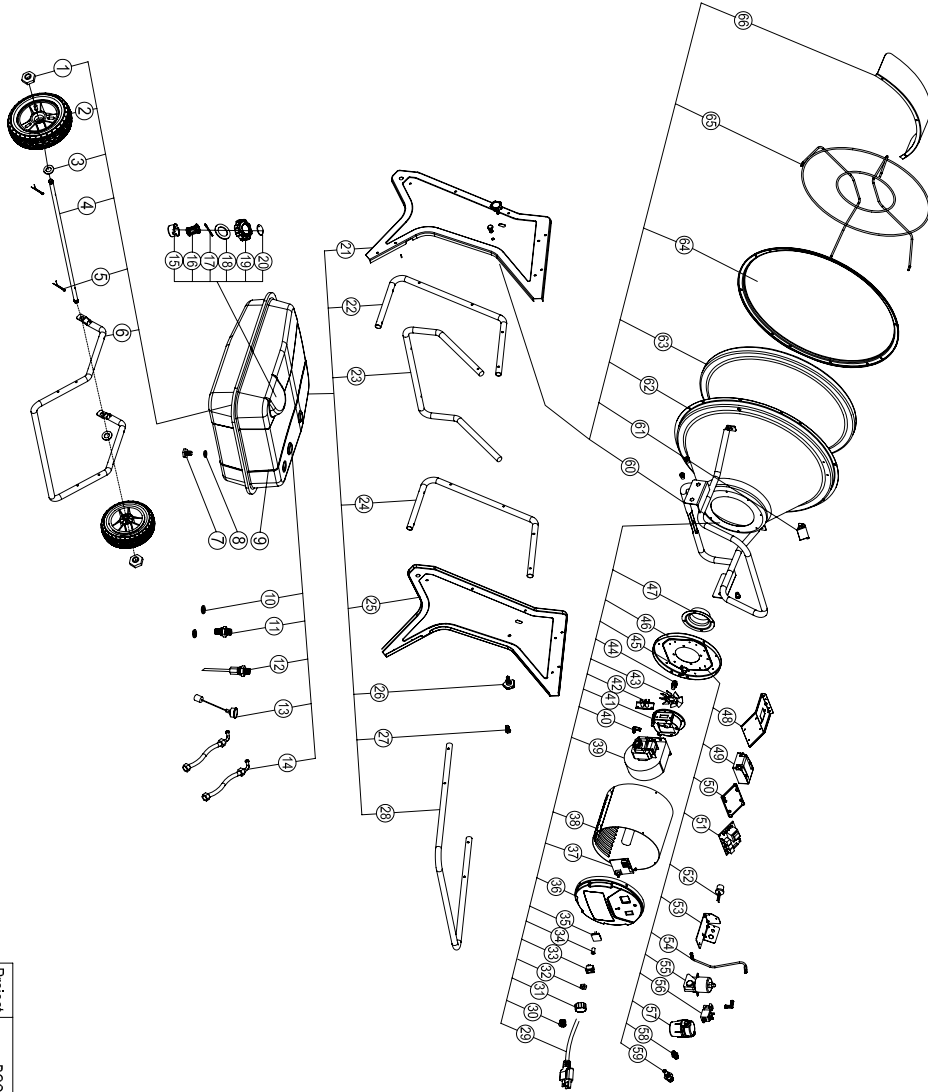

Key No.	Description	Quantity
66	Radiant visor	1
65	Safety frame	1
64	Front cover	1
63	Combustion chamber	1
62	Radiant core assembly	1
61	High temperature label plate	1
60	Radiant core support assembly	1
59	Return fuel connector	1
58	Oil pipe connector	1
57	Oil filter	1
56	solenoid valve	1
55	Fuel pump	1
54	Fuel pipe ass'y	1
53	Electromagnetic pump support	1
52	Photo cell ass'y	1
51	Power PCB 1	1
50	PCB support	1
49	Ignition transformer	1
48	Bracket of ignition transformer	1
47	Diffusion cap	1
46	Body front ring	1
45	Reset thermostat	1
44	Nozzle	1
43	Blade for combustion chamber	1
42	Ignitor needle	1
41	Burner head	1
40	Elbow connection	2
39	Rotor motor	1
38	Body shell	1
37	Display PCB2	1
36	Rear plastic cover	1

Key No.	Description	Quantity
35	Display window	1
34	Light cover	1
33	On/off switch	1
32	Thermostat adjustment knob nut	1
31	Thermostat knob	1
30	Cable fastener	1
29	Power cord	1
28	Handle	1
27	Hex screw	2
26	Clamping screw	2
25	Left panel	1
24	Light frame	1
23	Support frame	1
22	Right frame	1
21	Right panel	1
20	Breath cover	1
19	Fuel tank cap	1
18	Sealing ring	1
17	Tank cap shaft	1
16	Oil tank filter	1
15	Oil tank filter holder	1
14	Oil pipe	2
13	Oil leveler	1
12	Oil suction pipe	1
11	Oil pipe union	1
10	Sealing ring	2
9	Fuel tank	1
8	Oil drain Sealing	1
7	Oil drain screw	1
6	Feet pipe	1
5	Cotter pin	2
4	Wheal shaft	1
3	Flat gasket	2
2	Wheal	2
1	Screw nut	2

Project	BG0140245	Part No.		Units	m m	Parameter	
Designer		Standard		Scale			exploded diagram
Check		Approval					
Ningbo Baogong Electrical Appliance Co., Ltd.				Model Name	Drawing No.		

**NL** **13 EG conformiteitsverklaring**  
**FR** **13 Déclaration de conformité CE**  
**EN** **13 EC declaration of conformity**

Fabrikant/Invoerder  
 Fabricant/Importateur  
 Manufacturer/Retailer

**Vynckier Tools sa**  
 Avenue Patrick Wagnon, 7  
 ZAEM de Haureu  
 B-7700 Mouscron

Verklaart hierbij dat het volgende product :  
 Déclare par la présente que le produit suivant :  
 Hereby declares that the following product :

Product **Infrarood diesel warmeluchtblazer**  
 Produit **Chauffage diesel infrarouge**  
 Product **Infrared diesel heater**

Order nr. : **WD135I (722316562)**

Test report reference: **14718573 004**

Geldende EG-richtlijnen **2014/35/EU**  
 Normes CE en vigueur **EN 60335-1:2012+A11+A13**  
 Relevant EU directives **EN 60335-2-102:2016**  
**EN 62233:2008**

Overeenstemt met de bestemming van de bovengenoemde richtlijnen - met inbegrip van deze betreffende het tijdstip van de verklaring der geldende veranderingen.

Correspond aux directives citées ci-dessus, y compris aux modifications en vigueur au moment de cette déclaration.

Meets the provisions of the aforementioned directive, including, any amendments valid at the time of this statement.

Mouscron, 25/04/2019

Bart Vynckier, Director  
 Vynckier Tools sa

